



• ارسال شده توسط  پوریا اختری

صدای لنت ترمز یا سوت کشیدن لنت ترمز (Brake Pads Noise) که گاهی همه ما با آن مواجه هستیم را به صورت تصویری در این مقاله بررسی خواهیم کرد و مواردی را به منظور رفع صدای لنت ترمز برای شما بیان کنیم.

برای همه شنیدن صدای سوت لنت ترمز بسیار گوش خراش و آزار دهنده می باشد که قالباً این اتفاق را ناشی از خراب بودن لنت ترمز تلقی می کنند.

علت صدای لنت ترمز

اصولاً صدای لنت ترمز به دو دسته تقسیم میشوند صداهای گوش خراش و وحشتناک با هر سرعتی و با هر بار فشار دادن پدال ترمز این صدا به وجود می آید.

خرخر کردن لنت ترمز ممکن است ناشی از خراب بودن دیسک ترمز و یا نامرغوب بودن مواد اولیه ساخت لنت ترمز باشد که در بازدید از لنت ترمز و دیسک ترمز توسط کارشناس یا مکانیک ماهر با یک بازدید ساده قابل تشخیص می باشد.

5 دلیل صدای لنت ترمز

همکاران ما در وبسایت شهردک ویدیویی را برای شما آماده کرده‌اند که به صورت تصویری تمام عوامل موثر بر صدای لنت ترمز را یک به یک بررسی کرده و راه حل هر کدام را برای شما توضیح خواهد داد. امیدواریم این ویدئو به شما جهت رفع صدای لنت ترمز خودروی خود کمک کند.

اشتراک با دیگران

برای اشتراک این ویدئو و این مقاله با دوستان خود می‌توانید به راحتی با ارسای لینک‌های کوتاه زیر برای همکاران یا دوستان خود آنها را به دیدن این ویدیو دعوت کنید.

سوت‌های ترافیکی

سوت‌های ترافیکی که بر خلاف **صدای لنت ترمز** گوش خراش قبلی که توضیح داده شد به سوت‌هایی گفته می‌شود که همان‌گونه که از نامش پیداست در سرعت‌های بسیار کم و در اصطلاح (نیش ترمز) ایجاد می‌شود.

این نوع سوت کشیدن لنت ترمز بی‌شک مربوط به خرابی دیسک چرخ و یا ناهماهنگ بودن لنت ترمز جدید با دیسک چرخ می‌باشد.

پس از تعویض لنت ترمز و با توجه به عمر مفید لنت ترمز خریداری شده تا مدتی لنت ترمز سوت می‌کشد که پس از مدتی نیز به طور خودکار برطرف می‌شود.



از بین بردن صدای لنت ترمز

دلایل متعددی برای ایجاد *صدای لنت ترمز* (صدای تق تق، جیر جیر، خر خر یا ...) وجود دارد. با توجه به علت به وجود آمدن این صداها روش‌های متعددی برای برطرف کردن آن نیز وجود دارد.

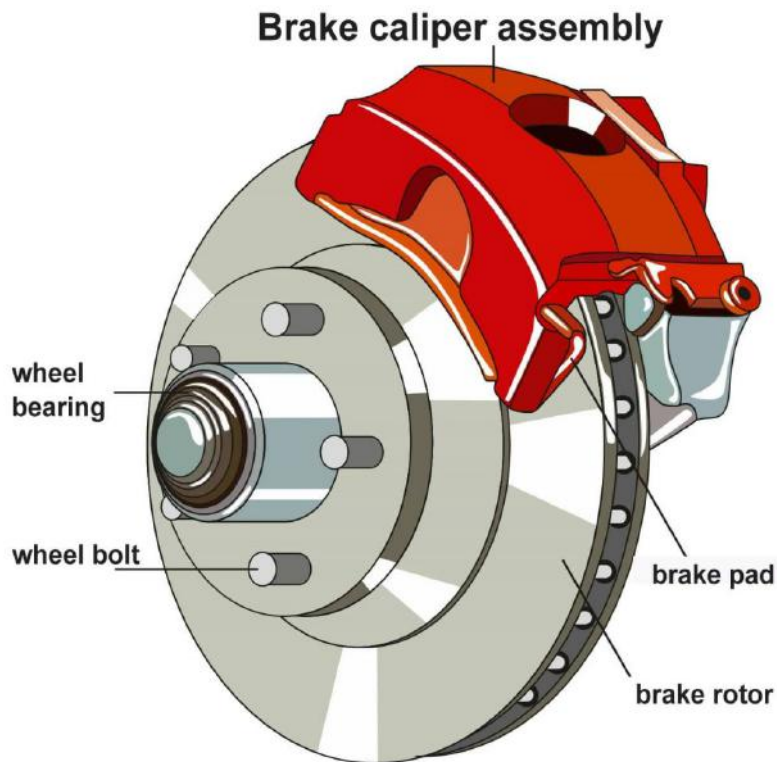

هماهنگ شدن لنت ترمز با دیسک چرخ

در سوت‌های ترافیکی که در بالا به آن اشاره کردیم با گذر زمان و استفاده رفته رفته این صدا به طور کامل به دلیل هماهنگ شدن لنت ترمز با دیسک چرخ از بین می‌رود.

نوع آلیاژ دیسک ترمز

لازم به ذکر است که هر چقدر آلیاژ دیسک ترمز خودروی شما از کیفیت خوبی هم برخوردار باشد، هنگامی شما مبادرت به ترمز گرفتن می‌کنید و این عمر بطور طبیعی باعث داغ شدن دیسک ترمز می‌شود.

در این حالت اگر آب به دیسک شما برسد باعث تاب برداشتن دیسک ترمز می‌شود که این خود اصلی‌ترین مسئله در ایجاد صدای لنت ترمز می‌باشد.



وجود شیم صدا گیر

شاید برای شما هم دیدن یک ورق فلزی و یا یک قطعه پلاستیکی در پشت لنت ترمزها سوال برانگیز بوده باشد. این قطعه شیم صداگیر نام دارد و در برطرف کردن صدای آن نقش اساسی را ایفا می‌کند.

شیم صداگیر چیست ؟

همان گونه که از نامش پیداست شیم صدا گیر وظیفه دارد تا از انتقال صدای لنت ترمز که در هنگام ترمز گیری به طور طبیعی ایجاد می شود و از سوت کشیدن لنت ترمز جلوگیری کند .

کاربرد شیم صداگیر

جلوگیری از صدای لنت ترمز تنها وظیفه ای نیست که شیم انجام می دهد هر ترمز باعث ایجاد حرارتی بالا در هنگام ترمز گیری می شود.

این حرارت می تواند به قسمت های لاستیکی که در پمپ ترمز جهت جلوگیری از نشت و حدر رفتن روغن ترمز می شود جلوگیری کند اما تمام اینها زمانی موثر واقع می شود که شیم نقش آلیاژی خود را به خوبی ایفا کند.



شیم‌های صداگیر جعلی

در بعضی از لنت‌های خارجی و گران قیمت گاهی ورق‌هایی سفید و براق (از جنس استیل) دیده می‌شود که در پشت لنت ترمز بدون هرگونه چسبندگی و یا استفاده از مواد عایق قرار دارد

اینطور می‌توان گفت که این ورق فقط جنبه تزئینی دارد و به راحتی با دست از پشت لنت جدا شده این نه تنها نشان از کیفیت خوب لنت نیست بلکه نشان از بی‌اهمیت دانستن در تولید این قطعه می‌باشد.

خرید لنت با کیفیت

از آنجایی که ما همواره کوشیده ایم که هدف ما در تولید لنت‌های پی‌جی‌اس (بارسیان قطعه سپهر) کیفیت محور بوده و سود خود را در تولید جنس با کیفیت می‌بینیم همواره از شیم‌های صداگیر در محصولات خود از بهترین و با کیفیت‌ترین مواد اولیه استفاده کرده.

در لنت PGS اگر بخواهیم شیم را از لنت جدا کنیم قطعاً نخواهیم توانست آن را به صورت سالم و یک پارچه از لنت جدا کرد. چون عایق و چسبی که در این شیم‌ها استفاده شده از موادی با کیفیت و چسبندگی بالا مورد استفاده قرار گرفته است.